



DALI KORE

STATE-OF-THE-ART LOUDSPEAKER TECHNOLOGY

MANUEL

FR

Sommaire

1. Introduction	2
2. Kit d'accessoires KORE	3
3. Déballage de vos enceintes	4
4. Positionnement des enceintes	7
5. Connexion de vos enceintes	8
6. Utilisation de vos enceintes	10
7. Nettoyage et entretien	10
8. Mise au rebut	11
9. Spécifications du DALI KORE	12

1. Introduction

Merci d'avoir choisi le DALI KORE.

DALI est réputé dans le monde entier pour ses efforts constants visant à améliorer l'écoute domestique de la musique, et le DALI KORE est l'expression ultime de cet effort.

Le DALI KORE est une enceinte de haute performance qui donne le meilleur d'elle-même lorsqu'elle est installée correctement. Nous vous recommandons donc d'explorer ce manuel en profondeur avant de déballer, d'installer ou d'utiliser vos enceintes.

Le DALI KORE est extrêmement lourd, donc pour minimiser le risque de dommages ou de blessures, veuillez suivre attentivement les instructions de déballage.

Nous espérons que vous apprécierez vos enceintes DALI KORE pendant de nombreuses années.

2. Kit d'accessoires KORE

Le kit d'accessoires DALI KORE contient les outils et les accessoires nécessaires pour installer et optimiser les performances de vos enceintes. Le contenu du kit d'accessoires est indiqué ci-dessous.

! Si vous prévoyez de déplacer vos enceintes DALI KORE dans l'avenir, nous vous recommandons de conserver les matériaux d'emballage.

Diagramme 1. Contenu du kit d'accessoires

Documentation :

- 1 × Manuel DALI KORE
- 1 × Livre sur la marque DALI KORE
- 1 × Carte d'incrustation DALI KORE

Outils :

- 1 × Clé Allen de 5 mm **A**
- 1 × Clé Allen de 6 mm **B**
- 1 × Clé de 10 mm **C**

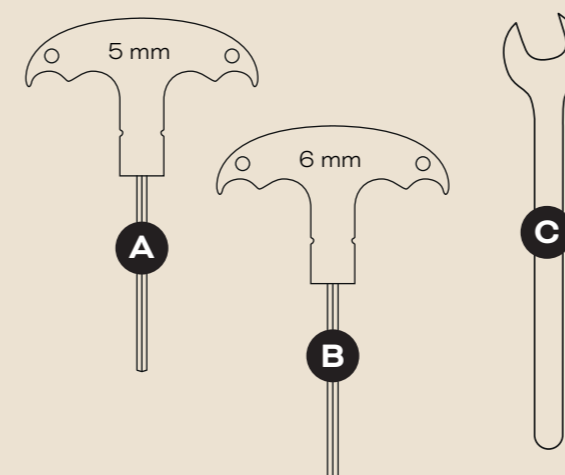

Accessoires :

- 8 × Pieds à pointes magnétiques **D**
- 4 × Cavaliers pour bornier **E**
- 1 × Tissu de nettoyage **F**
- 8 × Roues de transport (fixées au bas de l'enceinte) **G**
- 2 × Grille avant magnétique (située dans la caisse d'expédition) **H**

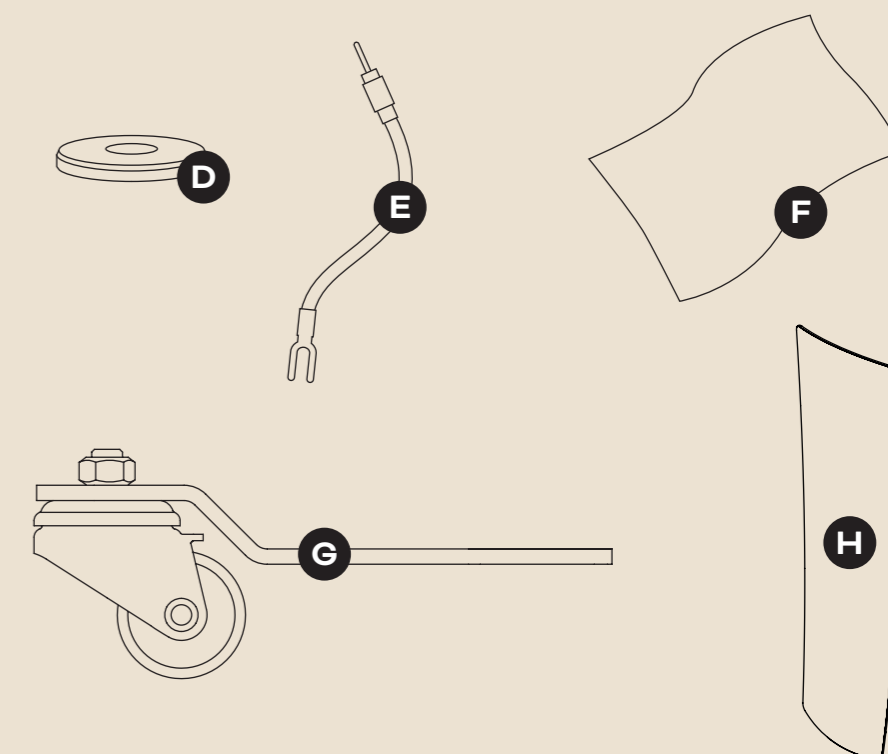

3. Déballage de vos enceintes

Nous vous recommandons de déballer vos enceintes DALI KORE près de l'endroit où vous avez l'intention de les utiliser. Les enceintes DALI KORE sont équipées de roues de transport pour faciliter leur déplacement. Les roues de transport doivent rester en place jusqu'à ce que les enceintes soient dans leur position de fonctionnement définitive. La section 4 décrit comment positionner vos enceintes.

Le déballage et l'installation de vos enceintes DALI KORE doivent être effectués par au moins deux personnes.

! Si vous avez besoin d'aide pour l'installation, veuillez contacter votre revendeur DALI local.

1 Retirez les vis situées en haut et en bas de la caisse de transport.

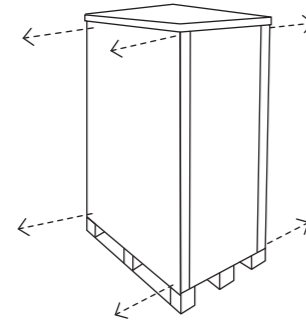

2 Retirez le couvercle et les côtés de la caisse de transport. Le panneau arrière A de la caisse sera utilisé comme une rampe.

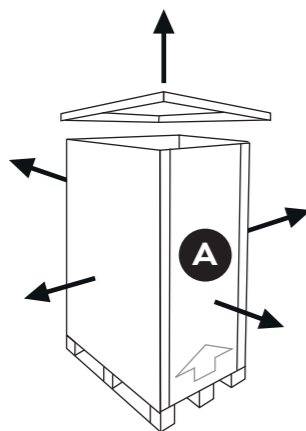

3 Placez la rampe A derrière l'enceinte. Retirez le couvercle de protection B.

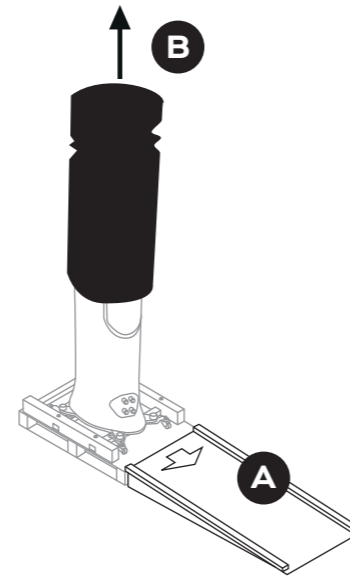

4 À l'aide de la clé Allen de 6 mm, dévissez et retirez les quatre boulons M8 qui fixent l'enceinte au fond de la caisse.

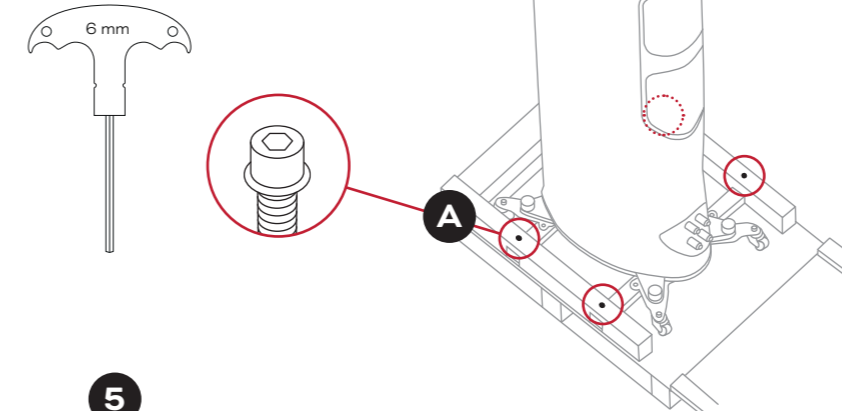
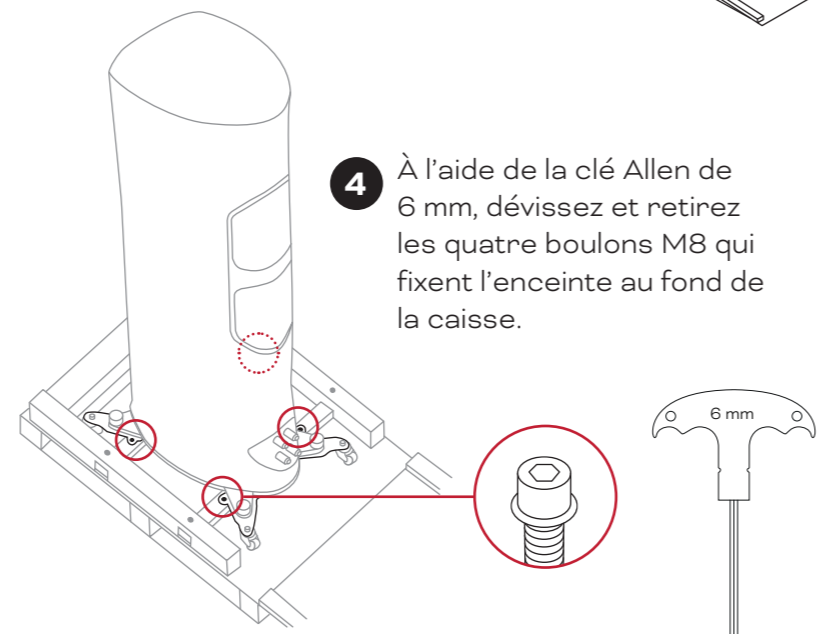

5 À l'aide de la même clé Allen de 6 mm, desserrez les quatre boulons M8 qui maintiennent les barres de retenue A de manière à ce que l'enceinte soit abaissée sur les roues de transport. Ensuite, retirez entièrement les quatre boulons et retirez les deux barres de retenue B.

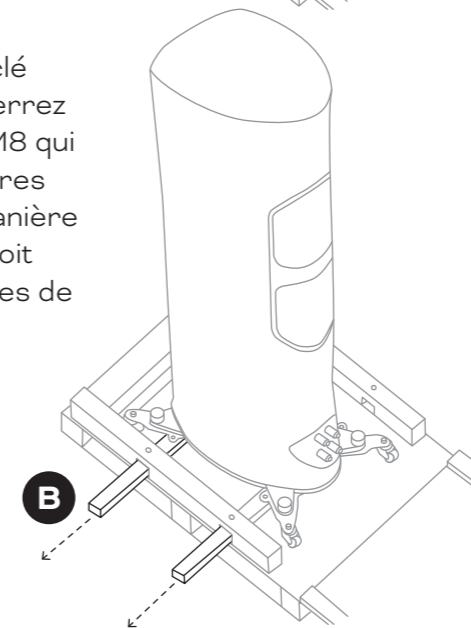

6 Faites rouler avec précaution l'enceinte sur la rampe. Une fois que votre enceinte DALI KORE est déballée de sa caisse d'expédition, vous pouvez la pousser dans sa position d'écoute.

! Évitez de toucher les haut-parleurs.

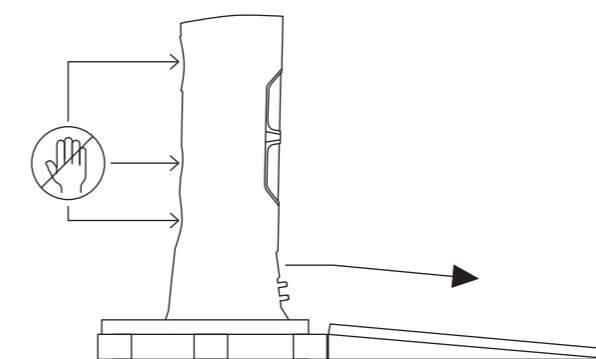

7 Positionnez les pieds magnétiques sous chaque pointe A, puis dévissez et retirez la vis à dorée B située au-dessus des pointes.

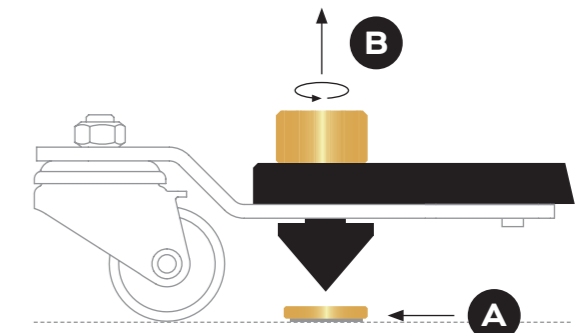

8 Utilisez la clé Allen de 5 mm pour abaisser les pointes A jusqu'à ce que les roues de transport soient soulevées du sol et que l'enceinte repose sur les pointes B.

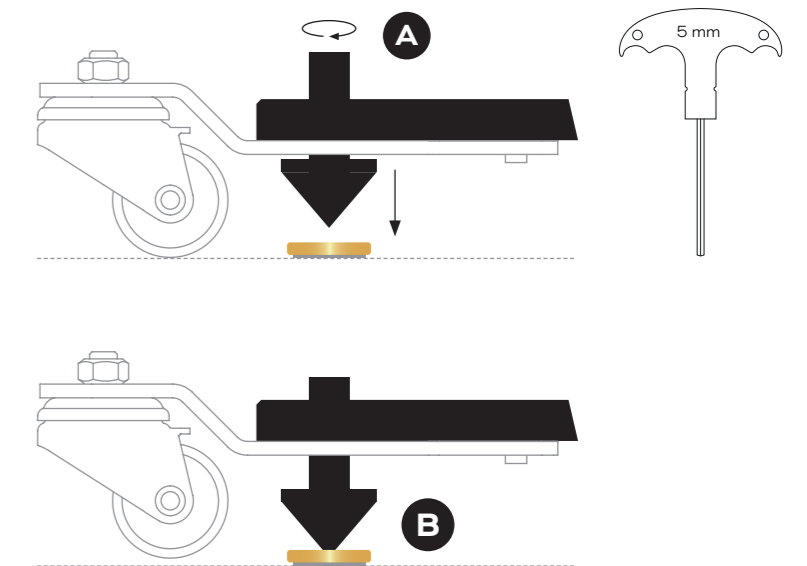

- 9** Utilisez la clé de 10 mm fournie pour desserrer les deux boulons M6 sur les quatre supports de roue de transport.

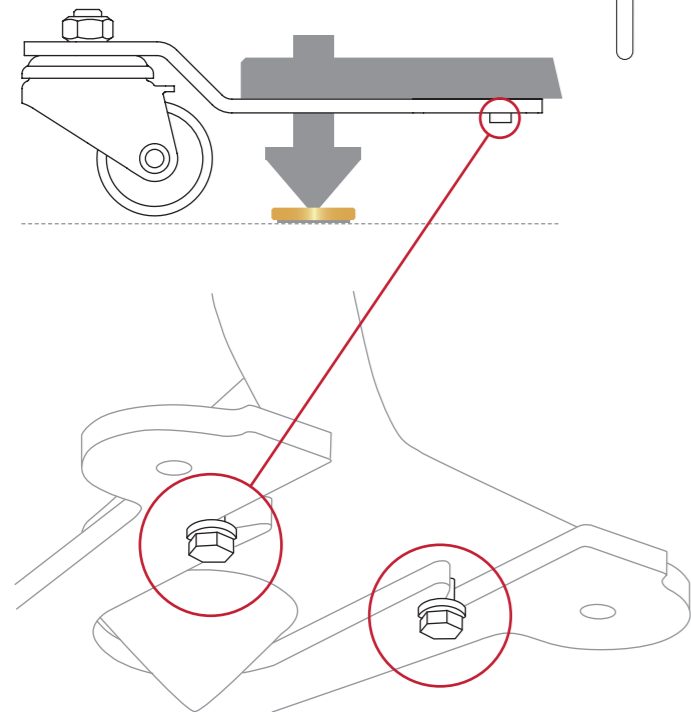

- 10** Retirez les supports de roue de transport dans le sens indiqué ci-dessous.

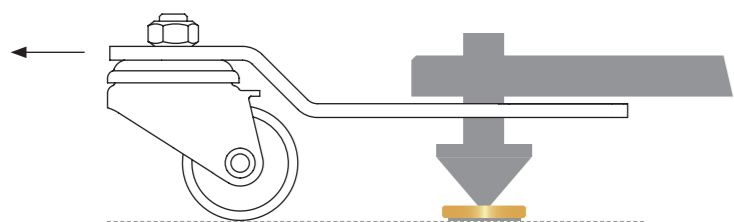

- 11** Réglez la hauteur des pointes à l'aide de la clé Allen de 5 mm.

La hauteur des pointes doit être réglée de manière à laisser un espace compris entre 33 mm et 43 mm entre le sol et le dessous de la base de l'enceinte.

La hauteur des pointes peut être ajustée pour assurer la verticalité et la stabilité des enceintes.

Lorsque vous avez fini de régler la hauteur des pointes, revissez les quatre vis papillon.

Le schéma ci-dessous montre comment régler la hauteur des pieds du DALI KORE.

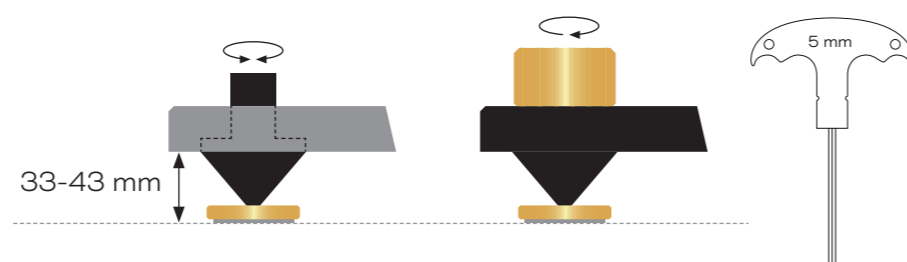

Répétez le processus de déballage pour l'autre enceinte.

- 12** Retirez la protection du dôme avant utilisation.

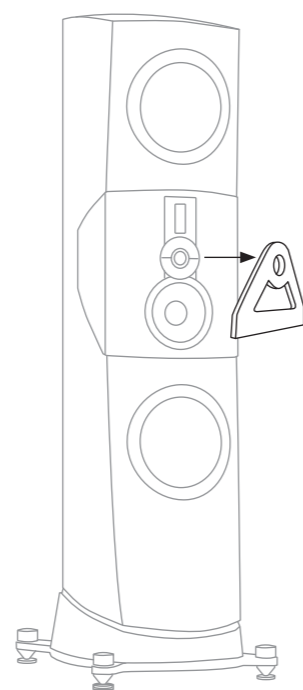

4. Positionnement des enceintes

Dans cette section, nous vous guidons pour placer vos enceintes dans votre pièce d'écoute. Vous aurez probablement besoin de procéder à des ajustements au fur et à mesure que vous vous familiarisez avec le caractère et les performances de vos nouvelles enceintes. Par conséquent, si vous devez déplacer vos enceintes, fixez d'abord les roues de transport en suivant les étapes **11** à **8** de la section précédente dans l'ordre inverse.

Le son de toute enceinte est influencé par l'espace et la position dans lesquels elle se trouve. Même de petits changements de position peuvent influencer le son de manière significative. La modification d'une pièce, comme la pose d'un tapis ou la fermeture d'une paire de rideaux lourds, peut également avoir un effet.

Placez vos enceintes DALI KORE à une distance entre elles de 3 à 5 mètres, loin des coins de la pièce et à 1 ou 2 mètres du mur arrière. La distance entre les enceintes et le mur arrière est l'endroit où vous êtes susceptible d'effectuer le plus d'ajustements à mesure que vous vous familiarisez avec leurs performances dans votre espace d'écoute.

La position d'écoute principale doit être située au centre, à peu près à la même distance que celle qui sépare les enceintes (schéma 1).

Les enceintes DALI étant conçues pour offrir une large dispersion acoustique, nous vous recommandons d'éviter d'orienter (ou de pointer) vos enceintes DALI KORE vers la position d'écoute principale. Vous pouvez en savoir

plus sur la philosophie de dispersion large de DALI dans le livre blanc de DALI KORE.

Essayez de placer chaque enceinte DALI KORE dans un environnement acoustiquement similaire. Les rideaux, les fenêtres, les bibliothèques et autres objets proches peuvent tous affecter les performances acoustiques d'un haut-parleur.

Si vous rapprochez vos enceintes DALI KORE d'un mur, les basse fréquence de votre musique risquent de devenir plus accentuées. Bien que cela puisse sembler améliorer le son au départ, cela se fera probablement au détriment de la clarté et de la précision musicale.

Diagramme 1 : Directives de positionnement

Positionnement des enceintes

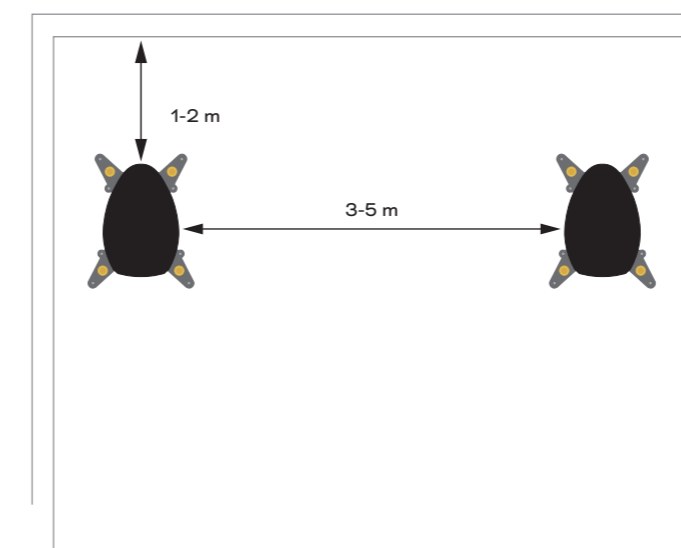

Trouver la position d'écoute optimale

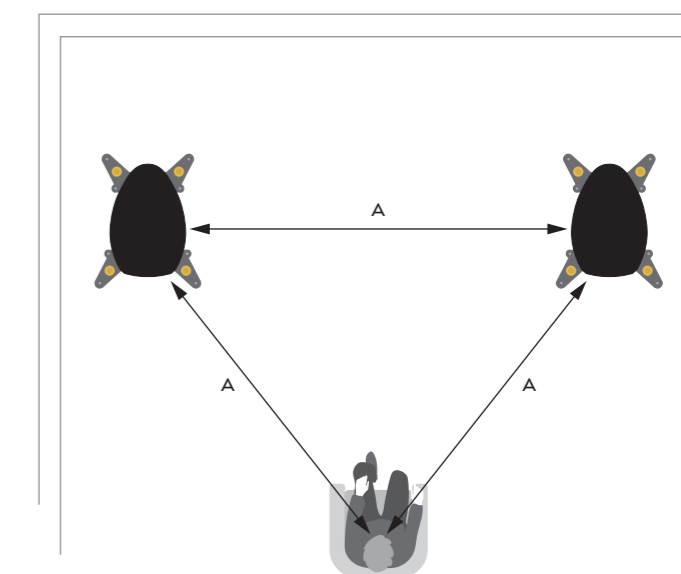

5. Connexion de vos enceintes

Chaque enceinte DALI KORE est équipée de deux paires de bornes de connexion sur le panneau de connexion situé sur la face arrière du socle. La paire de bornes supérieure se connecte au module de médium SMC Balanced Drive et au module d'aigus hybrides EVO-K, tandis que la paire de bornes inférieure se connecte aux haut-parleurs de graves SMC Balanced Drive. Au déballage, les paires de bornes sont connectées par des cavaliers de sorte qu'un seul câble d'enceinte bifilaire est nécessaire pour connecter chaque enceinte à un seul amplificateur de puissance. Si les cavaliers de connexion sont retirés, deux câbles d'enceinte à double conducteur seront nécessaires pour partager la sortie d'un seul amplificateur de puissance dans un format « bifilaire ». Vous pouvez également connecter chaque câble d'enceinte à un amplificateur de puissance séparé dans un format « bi-amplifié ». Votre revendeur DALI KORE sera en mesure de vous conseiller sur les avantages potentiels des formats bifilaires et bi-amplifiés.

Le diagramme 2 montre les formats de connexion mono-filaire, bifilaire et bi-amplifié.

! Lors du bi-câblage ou de la bi-amplification, retirez TOUJOURS les cavaliers entre les bornes avant de connecter les câbles des enceintes.

La spécification et le type de câbles d'enceintes que vous utilisez pour connecter vos enceintes DALI KORE peuvent influencer leurs performances audio. Pour obtenir les meilleurs résultats, utilisez un câble de haute qualité avec une section de conducteur minimale de 2,0 mm². Chaque câble d'enceinte doit être de longueur similaire et de moins de 20 mètres. Votre revendeur DALI KORE sera heureux de vous conseiller sur le meilleur câble d'enceinte pour votre installation.

Lorsque vous connectez vos enceintes DALI KORE à un amplificateur, commencez par connecter les câbles des enceintes aux borniers des enceintes. Assurez-vous que les fils de câble marqués « positif » ou de couleur rouge sont connectés aux borniers positifs (rouges) des enceintes, et que les fils de câble « négatif » ou noirs sont connectés aux borniers négatifs (noirs) des enceintes.

Les borniers de connexion DALI KORE peuvent recevoir des câbles dénudés, des fiches de 4 mm ou des fourches.

Voici comment connecter chaque type :

- Câbles dénudés : Dévissez complètement les bornes des enceintes. Torsadez les brins de câble dénudés ensemble, en veillant à ce qu'il n'y ait pas de brins parasites, et insérez le câble dans les trous des bornes. Enfin, serrez fermement les bornes sur le câble dénudé. Nous vous recommandons

de vérifier le serrage des bornes peu de temps après leur premier serrage et périodiquement par la suite.

- Fiches de 4 mm : Insérez les fiches directement dans l'extrémité des bornes de l'enceinte. Les bornes se resserrent autour de la fiche pour renforcer la connexion et minimiser les risques de vibration mécanique.
- Connecteurs fourche : Dévissez complètement les bornes des enceintes et positionnez chaque fourche de câble sur un côté de sa borne. Fixez les fourches de câble en serrant les bornes. Nous vous recommandons de vérifier le serrage des bornes peu de temps après leur premier serrage et périodiquement par la suite.

Les câbles étant connectés à vos enceintes DALI KORE, vous pouvez maintenant les connecter aux bornes de sortie de l'amplificateur. Assurez-vous que l'amplificateur est éteint avant d'effectuer les connexions.

Connectez les câbles de l'enceinte gauche aux bornes de sortie du canal gauche de l'amplificateur, et les câbles de l'enceinte droite aux bornes de sortie du canal droit de l'amplificateur. Assurez-vous que les fils du câble marqués « positif » ou de couleur rouge sont connectés aux bornes de sortie positives de l'amplificateur, et que les fils marqués « négatif » ou de couleur noire sont connectés aux bornes de sortie négatives de l'amplificateur.

Diagramme 2 : Connexion de vos enceintes

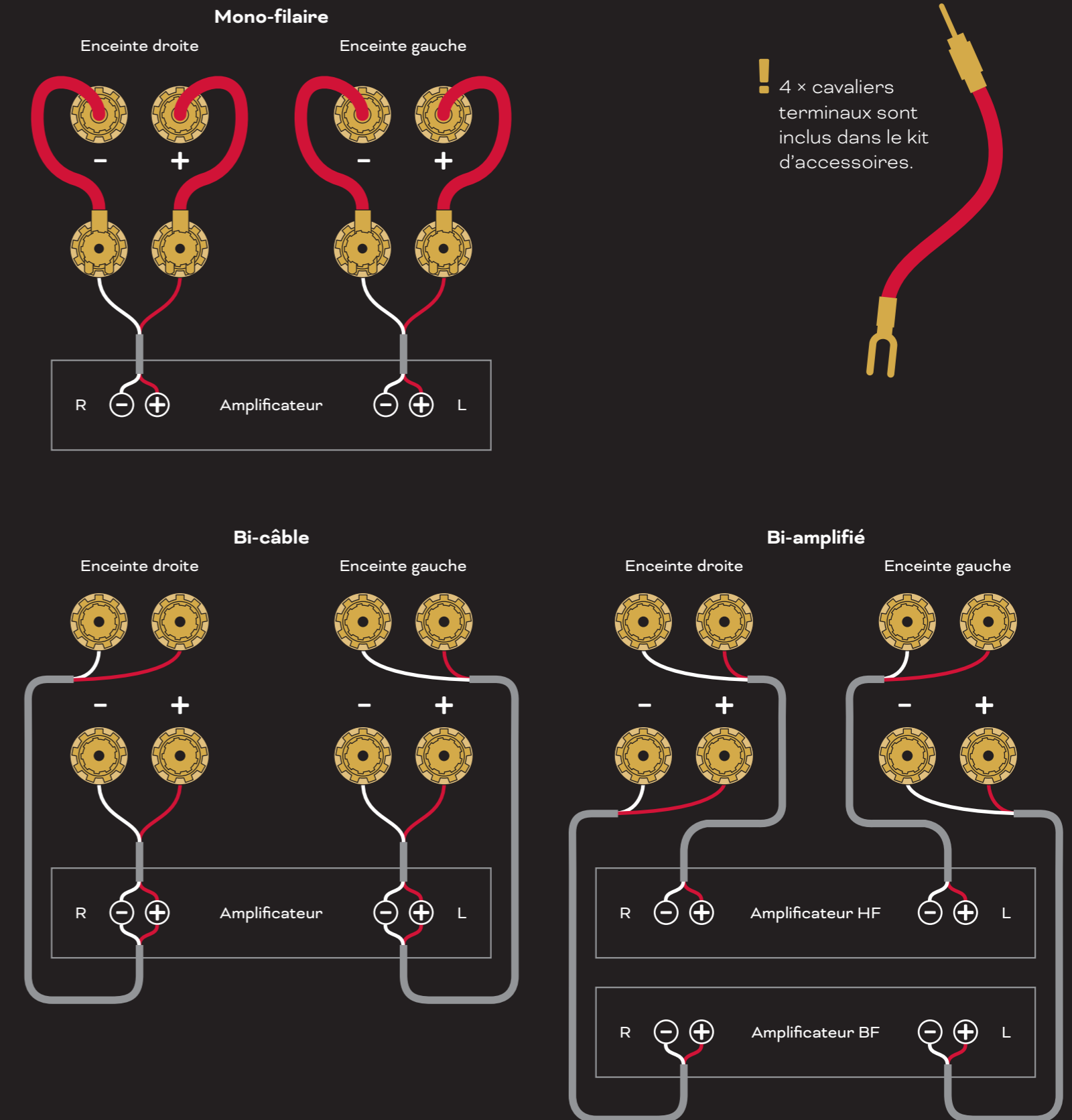

6. Utilisation de vos enceintes

Maintenant que vos enceintes DALI KORE sont installées dans votre espace d'écoute et connectées à un ou plusieurs amplificateurs, l'étape suivante consiste à en démarrer leur utilisation. Alors, trouvez votre musique préférée, prenez place et préparez-vous à redécouvrir votre collection musicale.

La grille avant

La grille avant magnétique est située dans un compartiment séparé de la caisse de transport. Pour fixer la grille, rapprochez-la délicatement du baffle jusqu'à ce que les aimants la mettent en place. Pour retirer la grille, tirez délicatement sur sa partie supérieure pour la décoller, puis retirez-la.

Rodage

Vos enceintes DALI KORE auront besoin d'une période de « rodage » avant de pouvoir fonctionner de manière optimale, surtout si elles ont été exposées à de basses températures prolongées pendant le transport ou le stockage. Bien que la période de rodage varie en fonction de l'intensité de l'utilisation et du volume de lecture, vous pouvez vous attendre à ce que vos enceintes DALI KORE fonctionnent de manière optimale après 100 heures d'utilisation. Contrairement à de nombreux autres dispositifs mécaniques, la durée de vie d'une enceinte augmente avec une utilisation régulière.

Précautions à prendre

Si votre amplificateur est capable de fournir suffisamment de puissance, vos enceintes DALI KORE sont capables d'atteindre des niveaux de volume extrêmement élevés. N'oubliez pas qu'écouter de la musique pendant de longues périodes à un volume élevé peut endommager votre audition. Soyez également attentif aux personnes avec qui vous vivez et à celles habitant à proximité. Si le son de vos enceintes DALI KORE distord, c'est un signe certain que votre amplificateur manque de puissance. Pour éviter d'endommager vos enceintes ou votre amplificateur, réduisez le volume jusqu'à ce que la musique ne soit plus distordue.



Manuel DALI KORE

7. Nettoyage et entretien

Vos enceintes DALI KORE ne nécessitent aucun entretien ou soin particulier et doivent être traitées comme tout autre meuble de valeur chez vous. Enlevez la poussière des boîtiers d'enceinte à l'aide d'un chiffon doux et sec, et nettoyez-les à l'aide d'un chiffon doux et humide avec un produit de nettoyage ménager non-agressif, prévu pour tout usage et non abrasif. Soyez prudent lorsque vous dépoussiérez les cônes des haut-parleurs de graves ou de médiums, car ils sont extrêmement fragiles. Nous vous recommandons également d'éviter de toucher le dôme du tweeter et le tweeter à ruban.

Enfin, si une enceinte est marquée ou endommagée, votre revendeur DALI KORE peut faire en sorte qu'elle soit réparée ou remplacée.

8. Mise au rebut

Si vous voulez vous débarrasser de vos enceintes DALI KORE, ne les jetez pas avec vos déchets ménagers réguliers. Conformément à la législation européenne, un système de collecte séparée des produits électroniques usagés permet aux ménages des États membres de l'UE, de la Suisse, du Liechtenstein et de la Norvège de rapporter gratuitement les produits électroniques usagés dans des centres de collecte désignés ou chez un détaillant (si vous achetez un produit de remplacement similaire). Si vous résidez dans un pays non mentionné ci-dessus, veuillez contacter les autorités locales pour déterminer la méthode d'élimination correcte et prévenir tout effet négatif potentiel sur l'environnement et la santé humaine.



Manuel DALI KORE

9. Spécifications du DALI KORE

Plages de fréquences (+/- 3 dB)	26 Hz - 34 kHz
Sensibilité	88 dB à 2,83 volts
Impédance nominale	4 Ohm
Impédance minimale	3,2 Ohm à 72 Hz
Puissance d'amplificateur recommandée	50 - 1 000 watts
SPL maximum	118 dB
Haut-parleurs de basses	2 × 11½ pouces Balanced Drive SMC
Haut-parleur de médium	7 pouces Balance Drive SMC
Haut-parleur hybride haute fréquence	Dôme en textile souple de 35 mm
Haut-parleur hybride super haute fréquence	Ruban de 10 × 55 mm
Fréquences de coupure	390/2,100/12,000 Hz
Type de boîtier basse fréquence	2 × 72 litres port bass reflex
Fréquence du port bass reflex	22 Hz
Type de boîtier fréquence médium	Face arrière ouverte atténuée
Construction du boîtiers	Éléments composite incurvé en bouleau de 28 mm avec structure en aluminium moulé sous pression, résine thermo-durcie et composite moulé
Finitions des boîtiers	Laque brillante placage d'ébène Ammara avec finitions texturées contrastées
Connexions	Borniers conçus sur mesure, usinés et plaqués or, adaptés aux fils nus, aux fourches et aux fiches de 4 mm. Compatible bi-cablage/bi-amplification
Dimensions (H × L × P)	1 675 x 448 x 593 mm 66 × 17.6 × 23.3 pouces
Poids	148 kg
Dimensions de transport (H × L × P)	1 950 × 800 × 1 200 mm 76.7 × 31.4 × 47.2 pouces
Poids de transport	246 kg

Les informations fournies dans ce manuel sont susceptibles d'être modifiées sans préavis.